



Лига чемпионов КОМПАС-3D

Итоги IX Конкурса АСов КОМПьютерного 3D-моделирования

На форуме «Технологии АСКОН» в Москве 29 июня были объявлены имена новых героев мира САПР — победителей IX Конкурса АСов КОМПьютерного 3D-моделирования.

Всего на конкурс было представлено 54 проекта — трехмерные модели и программные приложения, разработанные на предприятиях России, Белоруссии и Казахстана. Каждый конкурсный проект воплотил в себе конструк-



Евгений Бахин, директор по развитию и стратегическому планированию группы компаний АСКОН

торскую мысль его создателя, инженерные знания, оригинальные технические решения, реализованные с помощью мощного и надежного инструмента — системы КОМПАС-3D.

При оценке 3D-моделей учитывались сложность изделия и входящих в него деталей, полнота и оптимальность применения функциональных возможностей системы КОМПАС-3D, степень использования прикладных библиотек, уровень представления проекта. Программные

приложения, участвующие в конкурсе, рассматривались с точки зрения сложности решаемой задачи, удобства применения, надежности работы, внешнего вида и качества справочной документации.

Партнерами конкурса стали ведущие российские и зарубежные ИТ-компании — ARBYTE, NVIDIA, Cybercom Ltd, Softkey, «1С:Дистрибуция». Информационную поддержку конкурсу оказали журналы «САПР и графика»



Александр Голиков, председатель Совета директоров группы компаний АСКОН

и «Конструктор. Машиностроитель», газета «Информационные технологии в строительстве».

Аплодисменты и победные фанфары прозвучали в честь инженеров, обладающих блестящим конструкторским мастерством в сочетании с отменным знанием системы КОМПАС-3D.



Игорь Волокитин, продакт-менеджер КОМПАС-3D и председатель экспертной комиссии конкурса

Церемонию награждения вел директор по стратегическому развитию АСКОН Евгений Бахин, поздравлял конкурсантов на сцене основатель компании АСКОН Александр Голиков.



Вручение главного приза конкурса





Гран-при конкурса

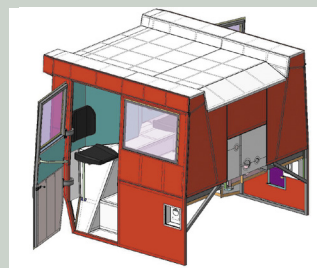
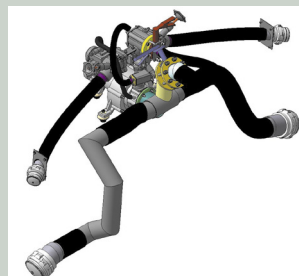
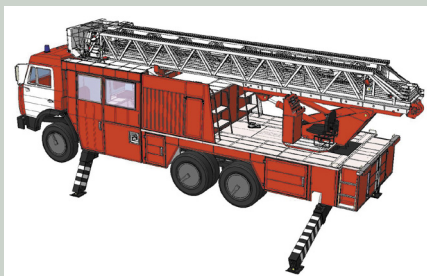

«Автоцистерна с лестницей» — это оригинальная конструкция, опытный образец которой сейчас находится в производстве. Пожарный автомобиль, оборудованный насосом, емкостями для хранения жидких огнетушащих веществ и средствами их подачи, стационарной механизированной выдвижной и поворотной лестницей, предназначен для доставки к месту пожара личного состава, пожарно-технического вооружения и оборудования.

Проект «АЦЛ 34-2.0-40/100 (53228) модель 01 ПСМ. Автоцистерна с лестницей». ООО «Пожарные Системы» (г.Тверь)



Татьяна Черемахина, Кирилл Беляев, Олег Бесов, Александр Черемахин, Сергей Розов и за кадром Александр Шаламов

Олег Бесов, инженер-конструктор ООО «Пожарные Системы»: «В прошлом году на церемонии награждения, когда нам вручали призы за 1-е место, наш руководитель Александр Григорьевич Шаламов пообещал представить новый, еще более сложный проект. Мы свое обещание сдержали».



Почетный приз конкурса «За реализацию концепции PLM»

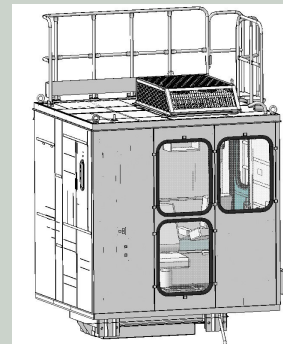
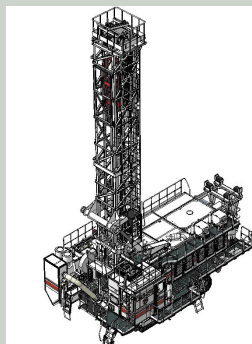
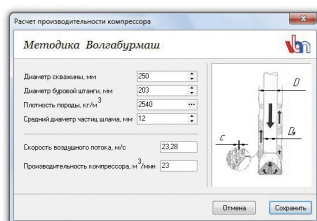
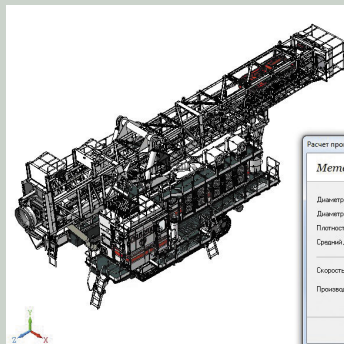
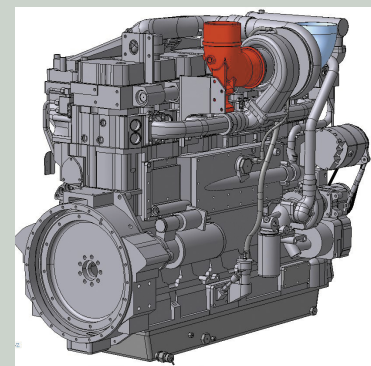
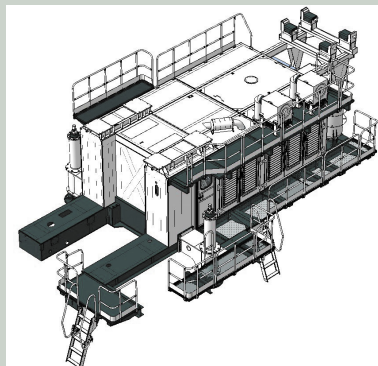
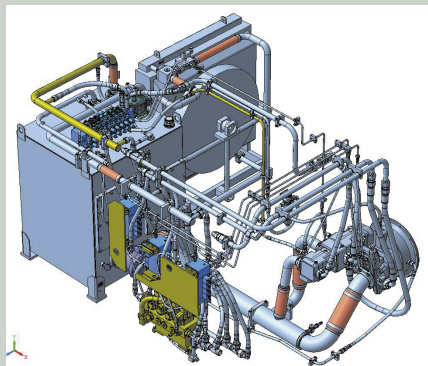
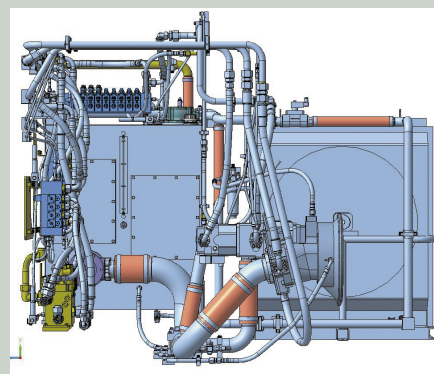
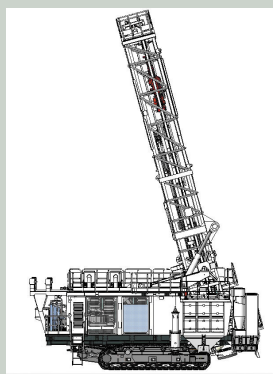
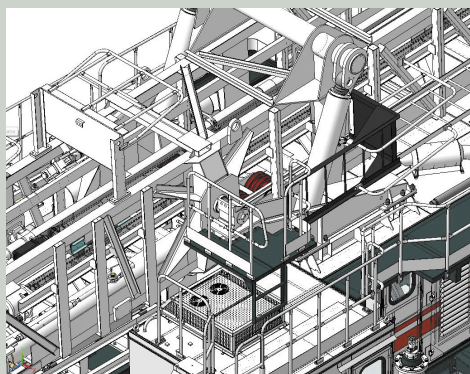

Проект «Станок буровой шарошечный СБШ-250 Д с дизельным приводом». ООО «УГМК-Рудгормаш-Воронеж»



Почетный приз присужден проекту, в котором не просто проявлено искусство владения САПР — в нем применена самая современная технология разработки и про-

изводства сложного наукоемкого изделия с использованием САД-систем, САПР технологических процессов, системы управления инженерными данными, с собственными

программными разработками и интеграцией с экономическими информационными системами предприятия.

Владимир Глазунов, начальник КБ ООО «УГМК-Рудгормаш-Воронеж»: «Наш проект — первый российский дизельный буровой станок. Сейчас он собирается и скоро уедет в Хакасию. Мы давно говорили, что прошли этап КОМПАСа, дальше идет жизненный цикл изделия. Когда нам какое-то время назад предлагали внедрять ERP, мы понимали, что для того, чтобы построить крышу, нужно всё остальное. И жизнь показала, что это так. Пока все кубики не собраны, каждая деталь не положена на место — они могут обрушить всю систему. Наша точка зрения о приоритете инженерных данных в результате оказалась верной!»



Направление «Машиностроение»

I место

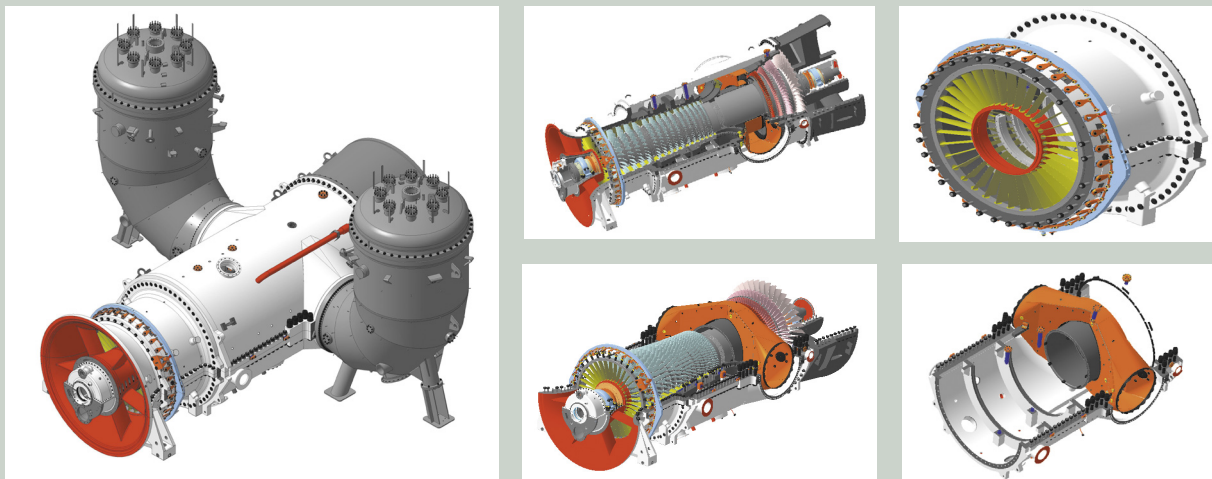

Проект «Модель газовой турбины ГТЭ-170». Ленинградский металлический завод, филиал ОАО «Силовые машины»

II место

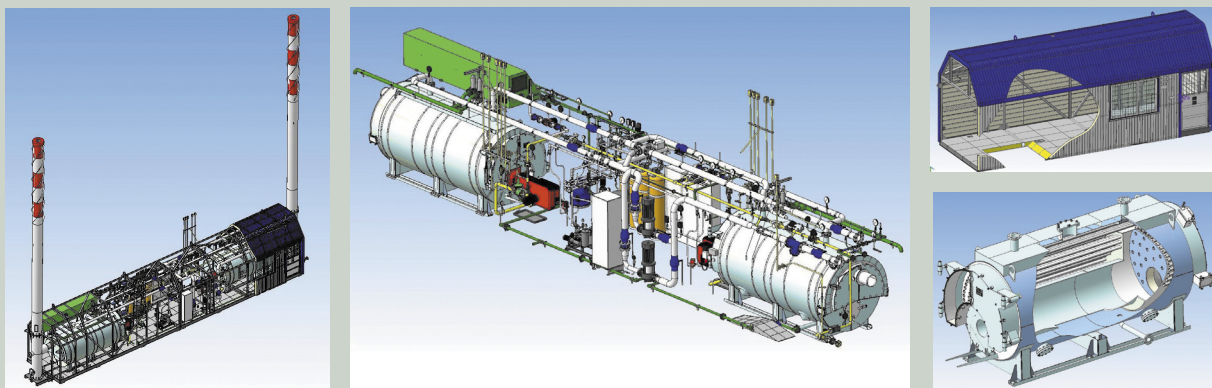

Проект «Установка водогрейная (теплоцентральный)». Великолукский завод «Транснефтемаш», филиал ОАО «Верхневолжские магистральные нефтепроводы»

III место

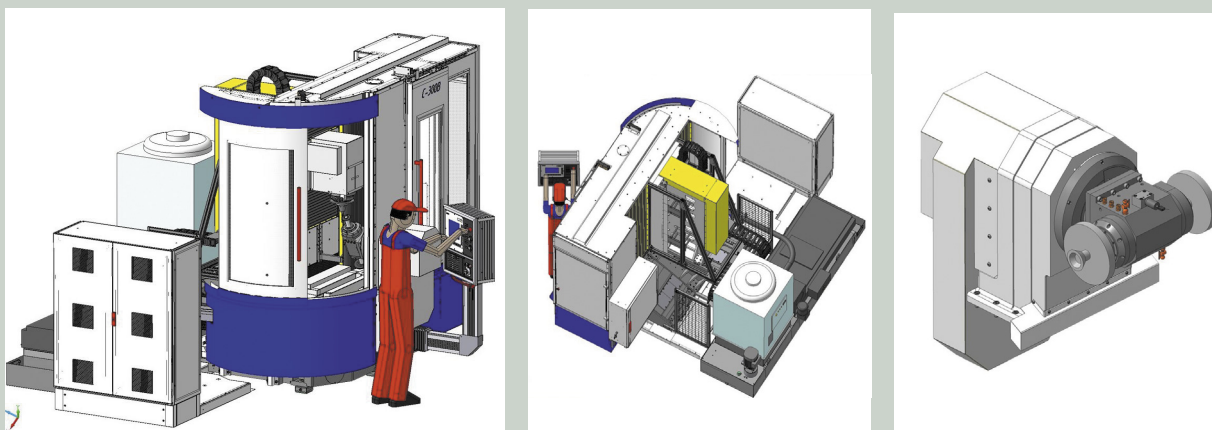

Проект «Станок шлифовальный шестикоординатный модель С-300В». ОАО «НИПТИ «Микрон» (г.Владимир)



Направление «Промышленное и гражданское строительство»

I место

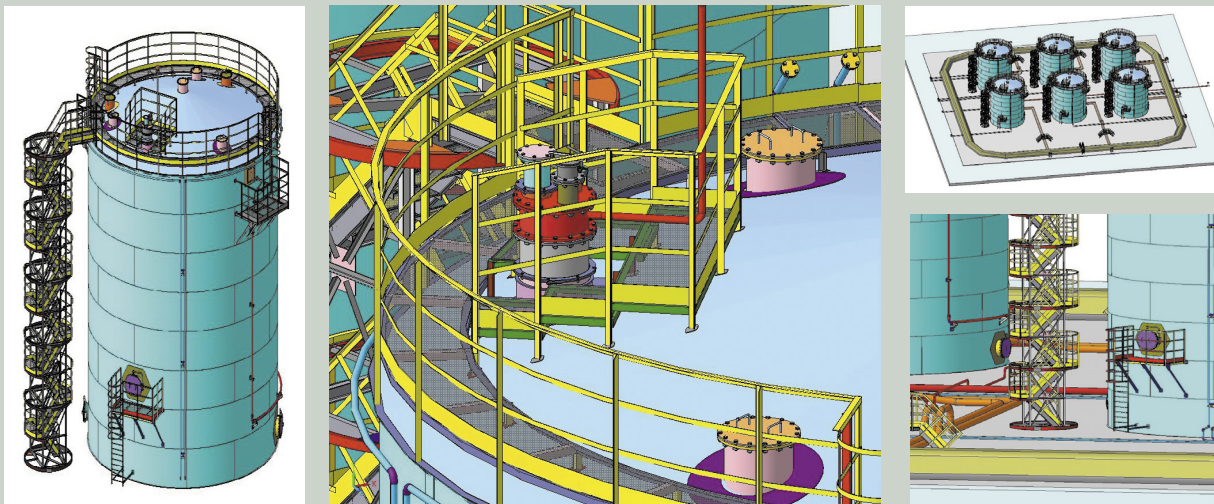

Проект «Резервуарный парк для хранения нефтепродуктов». ОАО «НИИПинефтегазстроймаш» (г.Брянск)

II место

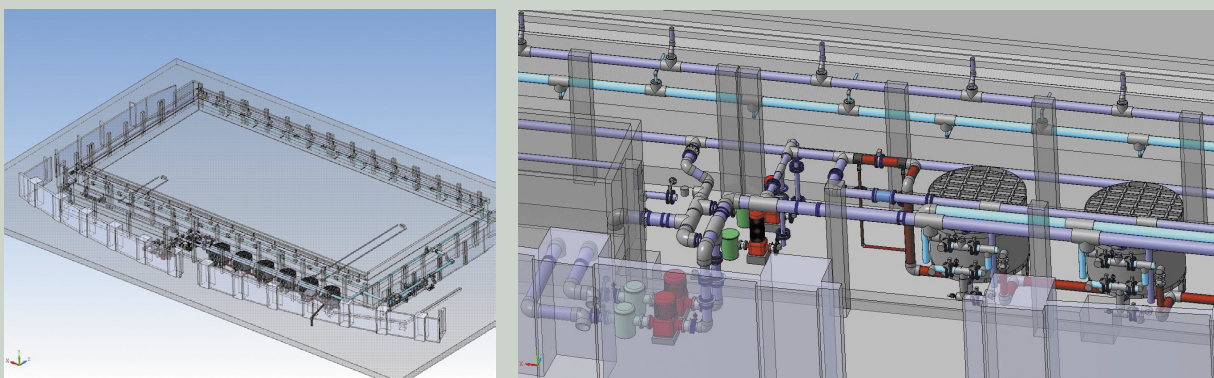

Проект «Система водоподготовки плавательного бассейна для сейсмоактивных зон». ООО «НТЦ «Стройнаука-ВИТУ» (г.Санкт-Петербург)

III место

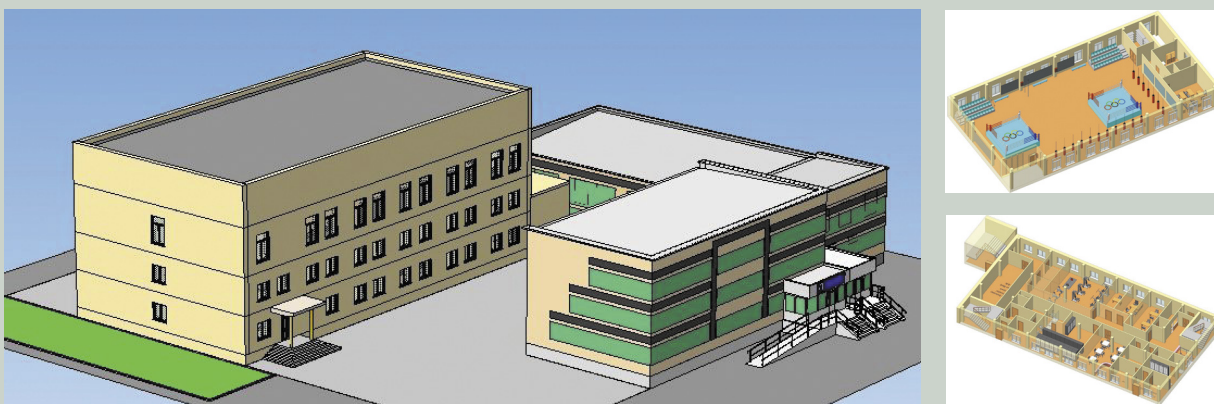

Проект «3D-макет школы-бокса». АО «Павлодарский нефтехимический завод»



Победитель в категории проектов до 200 деталей

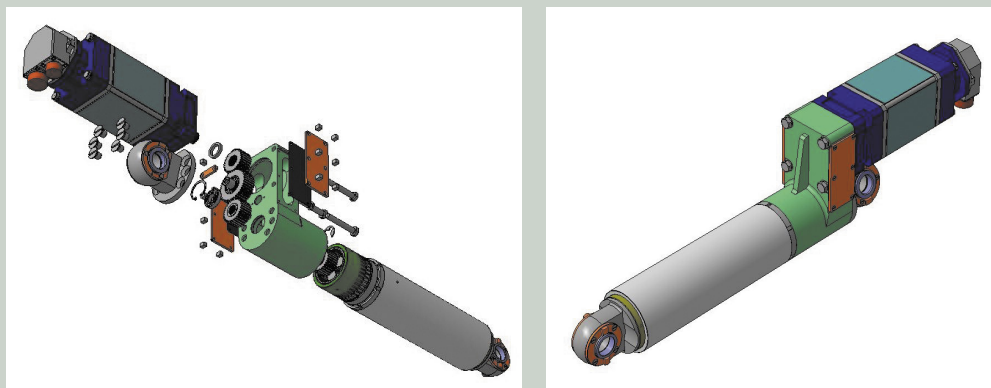

Проект «Механизм подъема». ОАО «ВНИИ «Сигнал» (г.Ковров)

Победитель в категории проектов от 200 до 1000 деталей



Проект «Холодильник 557». ООО «СЭПО-ЗЭМ» (г.Саратов)

Победитель в категории проектов от 1000 до 5000 деталей

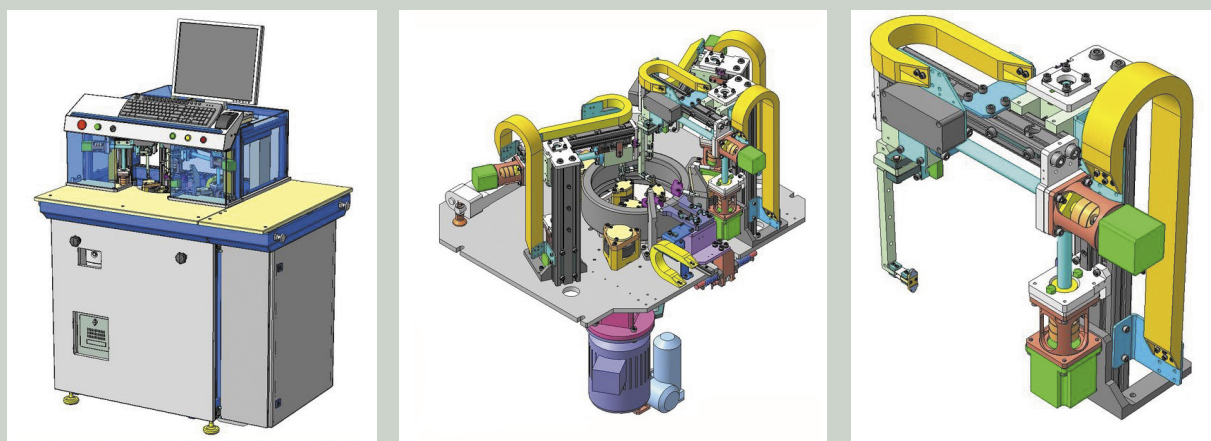

Проект «Автоматизированный стенд вихретокового контроля ВИСТКОН». ООО «Юнитест-Саратов»



Победитель в категории проектов свыше 5000 деталей

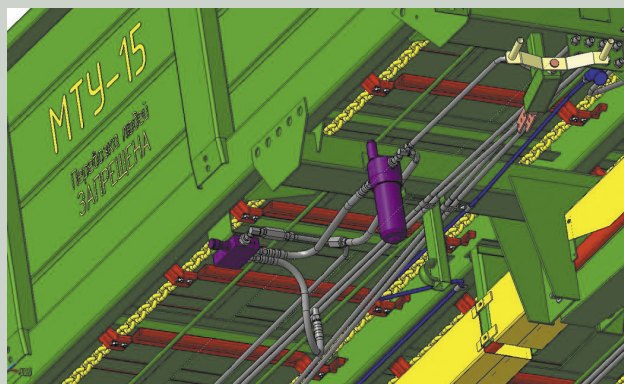

Проект «Машина для внесения твердых органических удобрений». ОАО «Бобруйскагромаш»

Лучший проект в области приборостроения

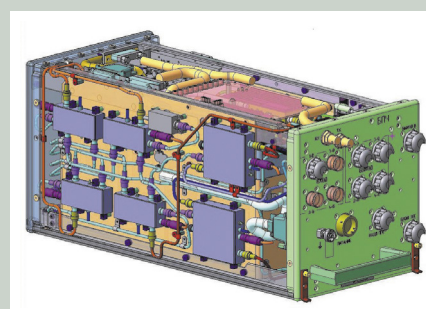
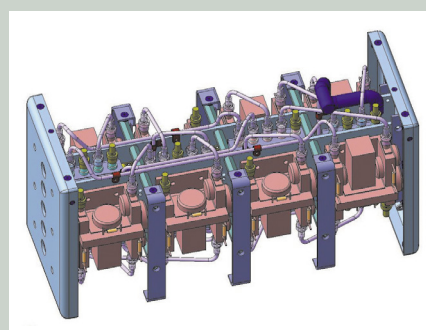
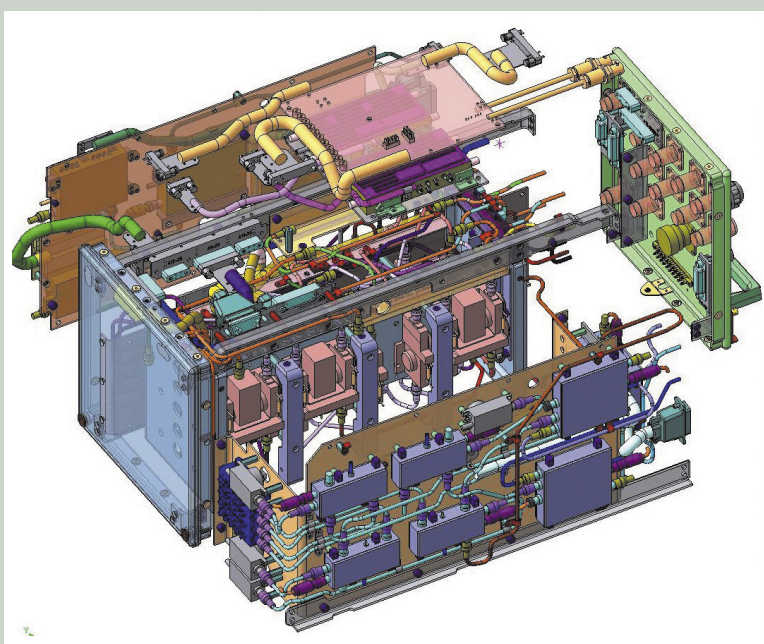

Проект «Блок преобразования частот». ФГУП «НИИ «Экран» (г. Самара)

Победитель в номинации «Модернизация и реконструкция промышленных предприятий»

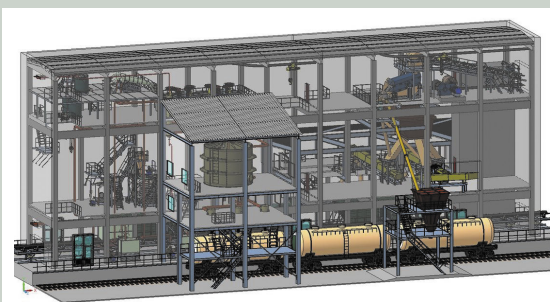

Проект «Цех подготовки продукции». ООО «ПромПроект» (г. Березники)



Специальный приз экспертной комиссии

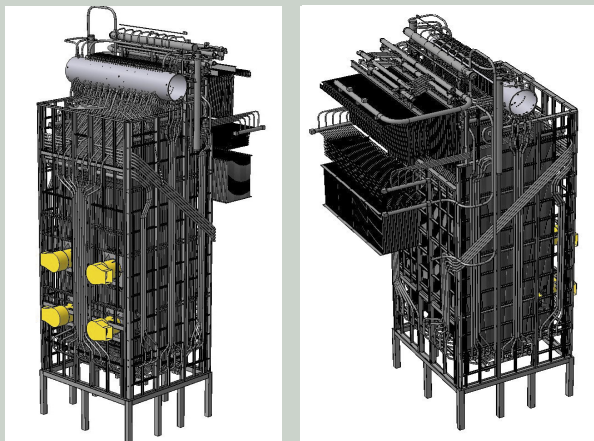

Проект «Котел паровой». ОАО «Белэнерго» (г. Минск)

Лучшее инновационное решение — совместная номинация с компанией Softkey

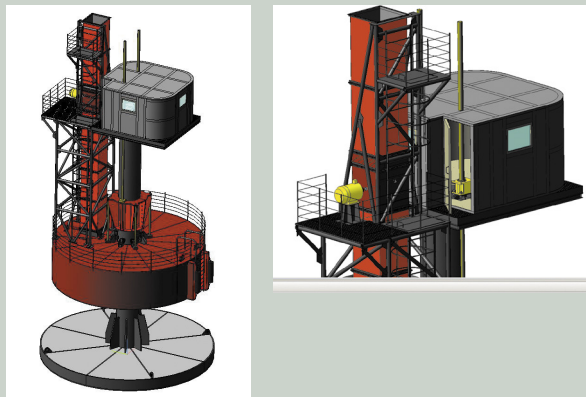

Проект «Опытно-промышленная волновая электростанция» ОАО «ПО «Севмаш» (г. Северодвинск)

Победитель в номинации «Лучшая прикладная разработка в КОМПАС-3D»

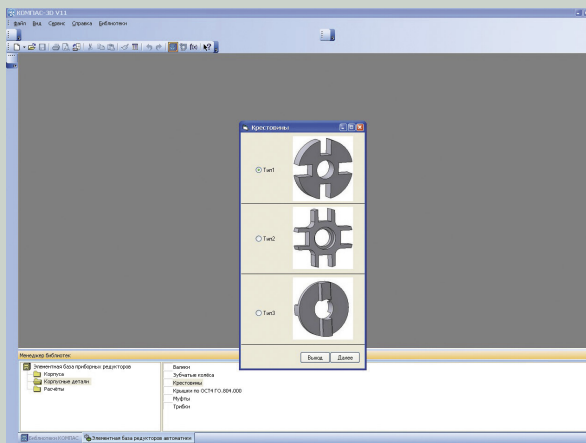
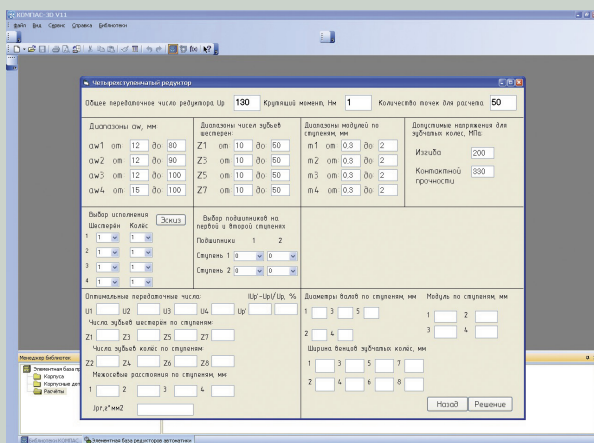

Проект «Элементная база приборных редукторов». ОАО «ВНИИ «Сигнал» (г.Ковров)

Специальный приз от партнера конкурса — компании «1С:Дистрибьюция»

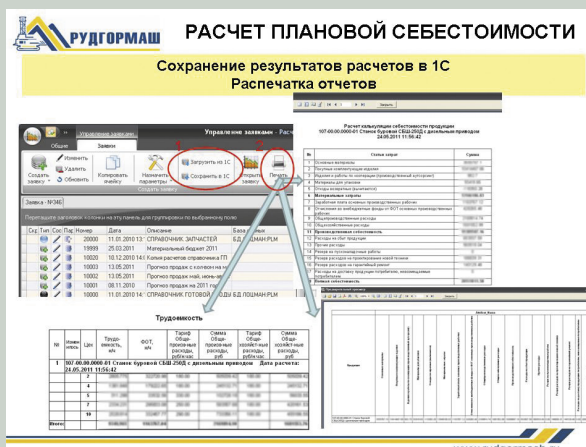
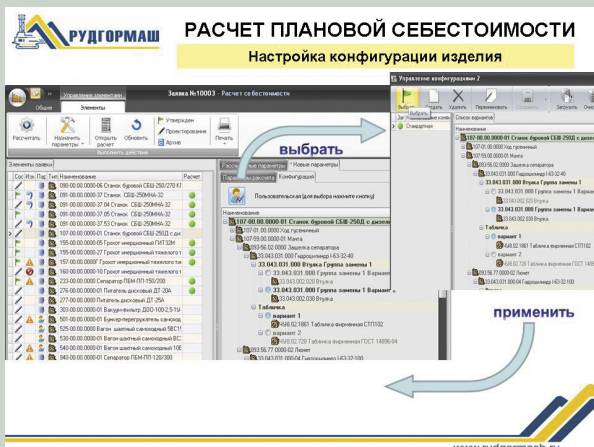

Программа «Расчет плановой себестоимости». ООО «УГМК-Рудгормаш-Воронеж»



Победитель в номинации «Профессиональное использование прикладных библиотек: Трубопроводы 3D»

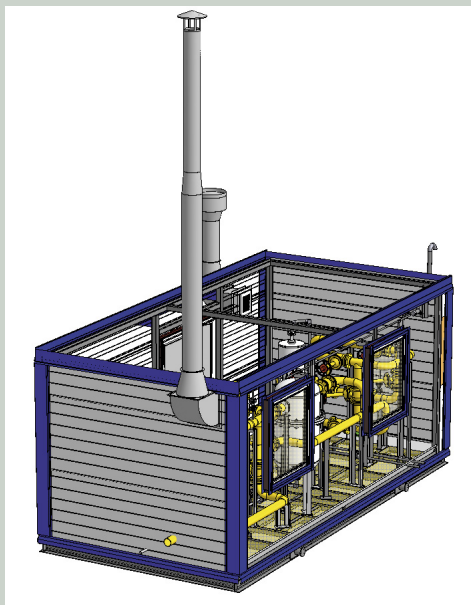
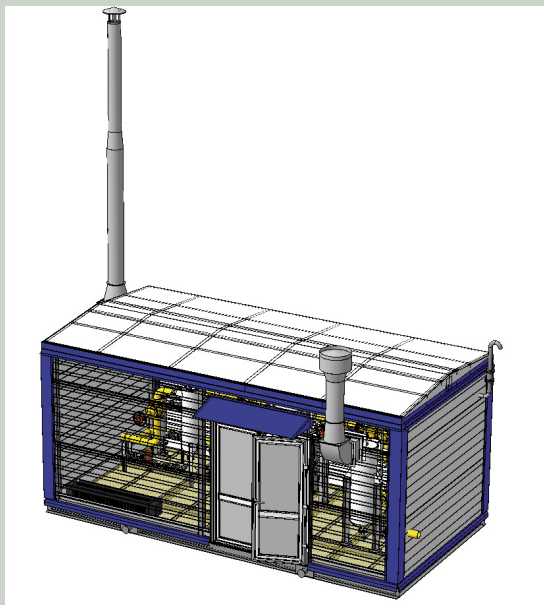

Проект «Блок подготовки газа». ООО «Корпорация «Уралтехнострой» (г.Уфа)

НОВОСТИ

В Германии впервые издана книга по 3D-проектированию с полной версией КОМПАС-3D V12

В мае 2011 года крупнейший в Германии издательский дом технической литературы «Карл Ханзер Ферлаг» (Carl Hanser Verlag) выпустил книгу «Проектирование с САПР» с ценным для читателей приложением — профессиональной полугодовой версией КОМПАС-3D V12. Пособие по проектированию вполне можно назвать уникальным — это не только новый опыт АСКОН по выходу на книжный рынок Европы, но и первый случай в издательском бизнесе Германии, когда универсальный учебник включает предложение от конкретного разработчика.

До сих пор специализированная литература о решениях АСКОН выходила только в России и была ориентирована исключительно на русскоязычную аудиторию. Два года назад ИД «Карл Ханзер Ферлаг» совместно с техническим журналистом и экспертом в области САПР Харальдом Фогелем (Harald Vogel) озвучил идею о создании учебного пособия по САПР на немецком языке, которое бы вызвало интерес у всех, кто занимается современным проектированием в области машиностроения.

«Автор и издатели хотели выпустить универсальный учебник, который бы объединял общие принципы 3D-проектирования и руководствуясь которым читатели могли бы использовать любую САПР, — рассказывает руководитель отдела по работе с зарубежными партнерами АСКОН Ирина Воронкина. — Издательство «Карл Ханзер Ферлаг» искало для сотрудничества вендора, который бы не только позволил иллюстрировать авторский текст примерами работы в своей системе, но и предоставил читателям возможность потренироваться на собственном программном продукте. Никто из зарубежных вендоров на такой подарок для читателей не решился. У АСКОНА уже был готовый продукт на немецком языке — КОМПАС-3D V12, мы уже начали

осваивать европейский рынок и с радостью откликнулись на это предложение.»

Книга «Проектирование с САПР» была издана первичным тиражом в 2 тыс. экземпляров и разошлась по библиотекам, книжным салонам и онлайн-магазинам. Из цветного иллюстрированного пособия за 39,9 евро читатель узнает об основных методах трехмерного проектирования, используемых во всех современных САПР, и сможет попрактиковаться в выполнении описанных заданий с помощью эксклюзивного дискового приложения — полной версии КОМПАС-3D V12, рассчитанной на полугодовую эксплуатацию абсолютно без ограничений в функциях.

Первую часть издания Харальд Фогель посвятил основам параметрического моделирования и проектированию простых геометрических форм, вторая часть направлена на освоение аудиторией инструментов для создания деталей, приемов поверхностного моделирования и моделирования с использованием переменных, создания формул и таблиц, работы с пространственными кривыми и т.д. Заключительная часть книги представляет собой подробную инструкцию проектирования передаточного механизма методом «сверху вниз».

Загрузить пример главы или купить книгу «Проектирование с САПР» можно на сайте издательства «Карл Ханзер Ферлаг».

